



www.petlibro.com



Model: PLAF006

USER MANUAL

Granary Automatic Pet Feeder

PETLIBRO

Granary Automatic Pet Feeder

Model: PLAF006

©Libro Corp. All Rights Reserved.

Manufacturer: Shenzhen Libro Technology Co., Ltd.

Address: 12/F, Tower B, GALAXY WORLD, Yabao Road,
Longgang District, Shenzhen, China

Made in China

PLAF006_V2.1

CAN ICES-3 (B)/NMB-3(B)



This device complies with Part 15 of the FCC Rules. Operation is subject to the following two conditions: (1) this device may not cause harmful interference, and (2) this device must accept any interference received, including interference that may cause undesired operation.

This user manual only applies to PETLIBRO Granary Automatic Pet Feeder with double bowls. Read and save the manual.

CONTENTS

English

SAFETY GUIDELINES	01
WARRANTY	04
IN THE BOX	05
PRODUCT OVERVIEW	06
BUTTONS AND DISPLAY OVERVIEW	08
HOW TO USE	10
CLEAN AND CARE	22
SPECIFICATIONS	27
TROUBLESHOOTING	28

Deutsch

SICHERHEITSRICHTLINIEN	31
GARANTIE	33
IN DER BOX	34
PRODUKTÜBERSICHT	35
TASTEN - UND DISPLAYÜBERSICHT	37
ANWENDUNG	39
REINIGUNG UND PFLEGE	50
SPEZIFIKATIONEN	55
FEHLERBEHEBUNG	56

Italiano

LINEE GUIDA DI SICUREZZA	59
GARANZIA	61
NELLA SCATOLA	62
PANORAMICA DEL PRODOTTO	63
PANORAMICA DEI PULSANTI E DEL DISPLAY	65
COME USARE	67
PULIZIA E CURA	78
SPECIFICHE	83
RISOLUZIONE DEI PROBLEMI	84

Français

PRÉCAUTIONS DE SÉCURITÉ	87
GARANTIE	89
CONTENU DE LA BOÎTE	90
SCHÉMA DU PRODUIT	91
PRÉSENTATION DES BOUTONS ET DE L’AFFICHAGE	93
MODE D’EMPLOI	95
NETTOYAGE ET ENTRETIEN	106
SPÉCIFICATIONS	111
DÉPANNAGE	112

Español

INDICACIONES DE SEGURIDAD	115
GARANTÍA	117
DENTRO DE LA CAJA	118
VISIÓN GENERAL DEL PRODUCTO	119
VISIÓN GENERAL DE BOTONES Y PANTALLA	121
CÓMO UTILIZARLO	123
LIMPIEZA Y MANTENIMIENTO	134
ESPECIFICACIONES	139
SOLUCIÓN DE PROBLEMAS	140

ENGLISH

SAFETY GUIDELINES

! WARNING

- Dispose of all packaging materials properly. Some items may be packed in plastic bags; these bags could cause suffocation; keep away from children and pets.
- Do NOT allow small children to play with, in or around the pet feeder.
- To reduce the risk of injury, please keep close supervision when an appliance is used near children.
- Do NOT use the feeder with pets not able to reach the food tray or with any physical disability.
- Do NOT immerse the base part in water at any time as it may damage electronic components like the control panel.
- Do NOT place any foreign object in the pet feeder.
- Do NOT use outdoors. Check operation frequently to be sure the unit is dispensing properly.
- Do NOT use wet, canned or moist food.
- Do NOT disassemble the unit other than as instructed in this User Guide.
- Do NOT use the feeder for anything other than its intended use.
- Only use attachments recommended or sold by the manufacturer. The use of attachments not recommended or sold by the manufacturer may cause an unsafe condition. Do not modify the pet feeder.
- Do not operate any appliance if the unit is malfunctioning or has been damaged. Do not attempt repairs on the pet feeder yourself. Contact our customer service immediately for further instructions.
- Always unplug when not in use and before cleaning.
- Never pull on the electrical power cord to remove the plug from the wall outlet.

- If the plug of this device gets wet, turn on electricity to that wall outlet. Do not attempt to unplug.
- Examine the feeder after installation. Do not plug in if there is water on the power cord or plug.
- To avoid tripping, always position power cord out of the way of foot traffic.

CAUTION

- Do NOT allow pets to chew on or swallow any parts. If you are concerned about the power cord, purchase a cord conduit (a hard-plastic protector) at any hardware store to protect the power cord.
- If an extension cord is necessary, one unit with a proper rating should be used.
- Do NOT install or store the pet feeder where it will be exposed to weather or temperatures below 4°C / 40°F.
- Use alkaline D batteries to power. Do NOT use rechargeable batteries.
- Check the batteries regularly. Before leaving for extended time, always replace batteries with new ones.
- Do NOT lift the pet feeder by lid, food tank, or food tray. Lift and carry it using both hands and the base, while keeping the unit in an upright position.
- Suitable for dry food ONLY, with kibble size ranging from 2-15mm / 0.07-0.6in in diameter. Larger kibble may get stuck at the food outlet.
- Do not put your fingers into the food outlet or let your fingers touch the rotor.
- Read and observe all important notices listed on the pet feeder and in the packaging.

This device complies with Part 15 of the FCC Rules. Operation is subject to the following two conditions:

- (1) this device may not cause harmful interference, and
- (2) this device must accept any interference received, including interference that may cause undesired operation.

Changes or modifications to this unit not expressly approved by the party responsible for compliance could void the user's authority to operate the equipment.

NOTE:

This equipment has been tested and found to comply with the limits for a Class B digital device, pursuant to Part 15 of the FCC Rules. These limits are designed to provide reasonable protection against harmful interference in a residential installation. This equipment generates, uses and can radiate radio frequency energy and, if not installed and used in accordance with the instructions, may cause harmful interference to radio communications. However, there is no guarantee that interference will not occur in a particular installation. If this equipment does cause harmful interference to radio or television reception, which can be determined by turning the equipment off and on, the user is encouraged to try to correct the interference by one or more of the following measures:

- Reorient or relocate the receiving antenna.
- Increase the separation between the equipment and receiver.
- Connect the equipment into an outlet on a circuit different from that to which the receiver is connected.
- Consult the dealer or an experienced radio/TV technician for help.

This device and its antenna(s) must not be co-located or operation in conjunction with any other antenna or transmitter.

Radiation Exposure Statement

To maintain compliance with FCC's RF Exposure guidelines, This equipment should be installed and operated with minimum distance of 20cm from your body.

WARRANTY

- 1-year warranty
- Lifetime support

For guidance on product use and warranty extension, please contact our brand after-sales staff via email: **support@petlibro.com**

If any questions related to orders, please contact the seller through the shopping platform.

IN THE BOX

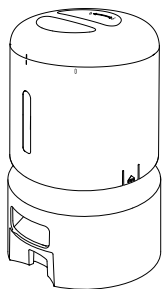

Automatic Pet Feeder

X1

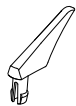

Meal Splitter

X1



User Guide Kit

X1

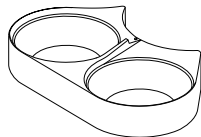

Double Food Bowls with Holder

X1

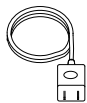

Power Adapter

X1



Desiccant Bag

X1

PRODUCT OVERVIEW

- 1: Lid
- 2: Seal Strip
- 3: Food Tank
- 4: Transparent Window
- 5: Tank Base
- 6: Anti-Clog Detector
- 7: Meal Splitter
- 8: Stainless Steel Bowls
- 9: Control Panel
- 10: Display Panel
- 11: Food Outlet
- 12: Bowl Holder
- 13: Feeder Base

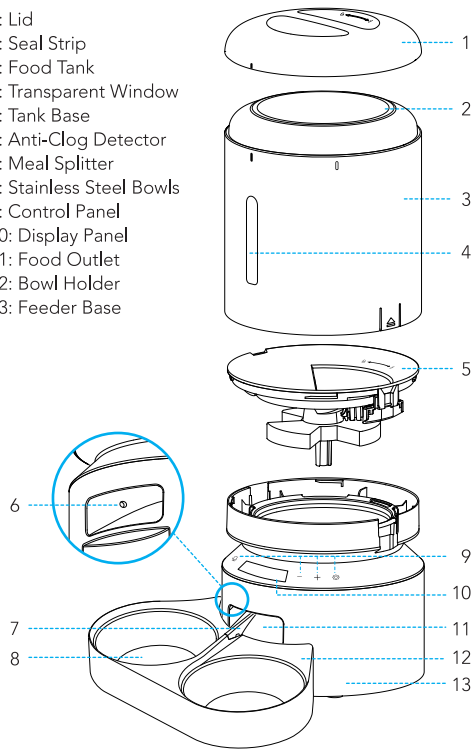

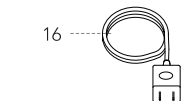
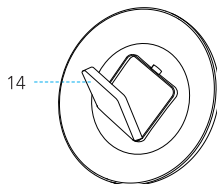
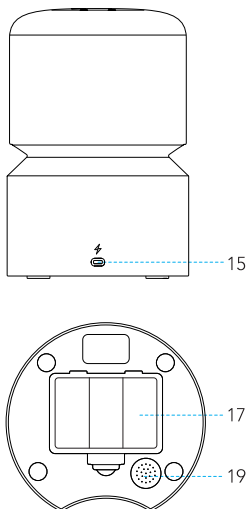

14: Desiccant Box
15: Power Jack
16: Power Adaptor

17: Battery Compartment
18: Compartment Lid
19: Speaker

BUTTONS AND DISPLAY OVERVIEW

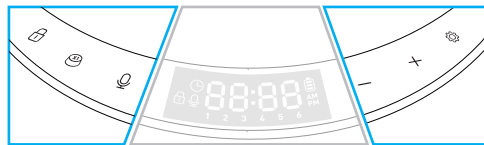

Unlock Button

Press and hold for 3s to unlock other buttons and screen.



Manual Feeding Button

Press 1-5 times to dispense 1-5 portions of food.



Record Button

Press once and a beep is heard, record your message (max 10s), then press again to save and a double beep is heard.



Number Decrease Button

(Unlocked Status) Press to switch between meal number.
(Setting Status) Press to decrease number .



Number Increase Button

(Unlocked Status) Press to switch between meal number.
(Setting Status) Press to increase number.



Setting Button

(Setting Status) Press to confirm and enter next step.

Press and hold for 3s to return to the locked interface.



Time Setting Icon

Ready for current time setting.

Battery Level Icon

Light up when batteries are installed. Turn red and flash when battery level is low, the batteries need replacing.

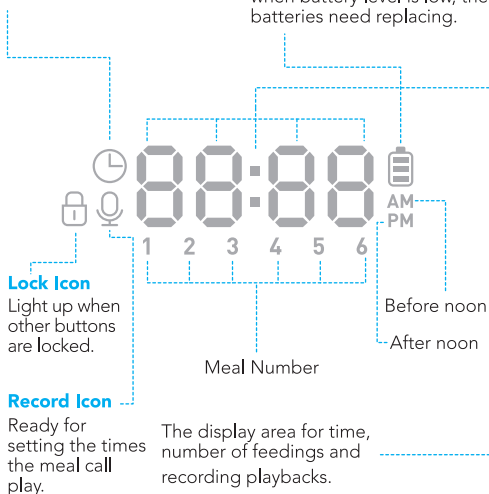

HOW TO USE

Assembly and Prepare for Setting

1. Twist anticlockwise to open the lid.

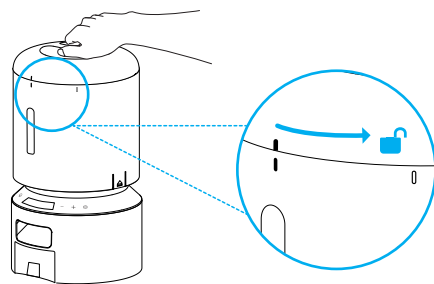

2. Place the desiccant bag into the inner box under the lid.

Notes:

- It is recommended to change the desiccant bag every 15 days to prevent mold growth.
- Remove the desiccant bag before cleaning the lid.

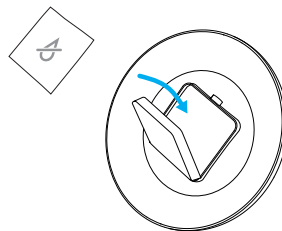

3. Add dry pet food to the food tank.

Notes:

- To prevent uneven food dispensing, please add enough pet food to the visible level.
- Recommended kibble size: 2-15mm/0.07-0.6 inch in diameter.
- Do not use canned, wet, or moist food.

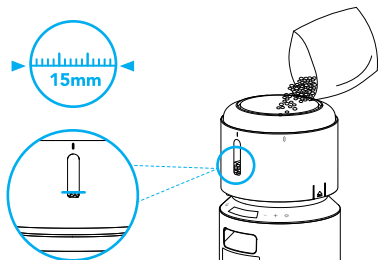

Minimum Grain Level

4. Put the lid back on.

To snap into place, turn the lid clockwise from the right rotating sign to the left rotating sign.

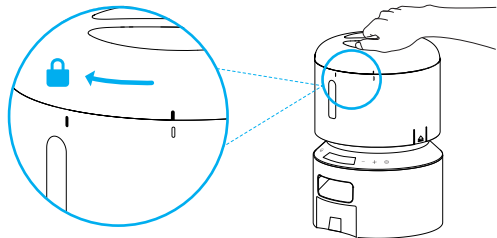

5. Take out and install the double food tray. Attach the double food tray to the notch underneath the feeder base.

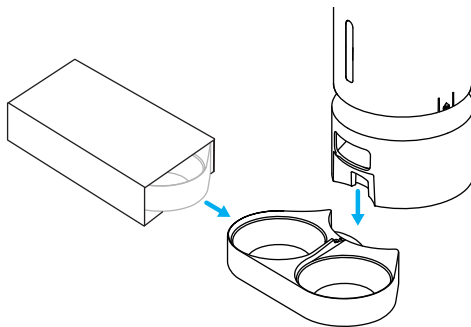

6. Install the meal splitter by aligning it with the round hole.

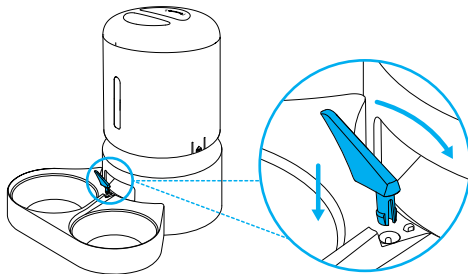

To dispense the same amount of food, move the Splitter to its end - to its maximum right. (Slightly leaning towards the right from the middle of the Food Outlet, until it can't be moved)

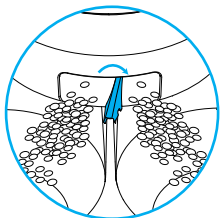

Food Amount: Left = Right

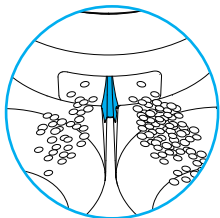

Food Amount: Left \neq Right



Note: If the Splitter lies in the middle, the feeder may not dispense an equal amount of food.

Note: To remove the bowl holder from the feeder base, move the meal splitter away from the food outlet.

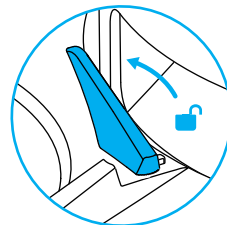
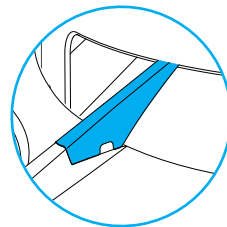

If there is grain in the food bowl, handle it gently to avoid spilling. Hold the base instead of any other parts when lifting the feeder.

7. Connect Power

1) Plug the 5V power adapter into a power socket and the USB cable into the USB port on the back of the feeder.

2) The LED display will light up automatically to indicate the feeder is on.

3) Open the battery compartment at the bottom of the feeder. Install three alkaline D batteries (not included) in case of a power outage. Make sure the batteries match the positive and negative poles with the markings in the compartment.

4) After the batteries are installed, the battery icon will light up on the screen; when the icon turns red and flashes, it means the battery level is low and the batteries need replacing.

Notes:

- **Batteries are not included.**
- **To avoid sudden power outage and the feeding of your pet is affected, do not use the batteries as the only source to power the feeder, the batteries can only be used as an emergency plan.**
- **To avoid battery leakage, remove the batteries if you won't be using the device for some time.**

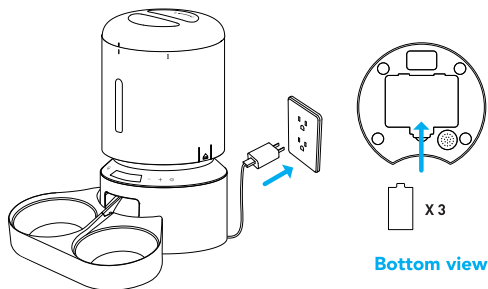



Program Setting

1. Set the Current Time

Please pay attention to the 12-hour AM/PM format. Time will change from AM to PM automatically according to your setting.

The Time Chart of 12-hour Format	
01:00 AM	01:00 PM
02:00 AM	02:00 PM
03:00 AM	03:00 PM
04:00 AM	04:00 PM
05:00 AM	05:00 PM
06:00 AM	06:00 PM
07:00 AM	07:00 PM
08:00 AM	08:00 PM
09:00 AM	09:00 PM
10:00 AM	10:00 PM
11:00 AM	11:00 PM
12:00 PM	12:00 AM



- 1) Press and hold the Unlock Button  for 3s to unlock other buttons and screen, the Current Time Setting Icon  on the screen flashes, it indicates it enters setting mode.

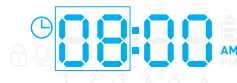

- 2) Press the Setting Button , the hour digits flash.



3) Use the Increase/Decrease button $+/-$ to set the current hour, and then press the Setting Button  to save and move to the minutes setting.

4) The tens digits of minute flashes, press the Increase/Decrease button $+/-$ to set the tens digit first and press the Setting Button  to save, then set the single digit and press the Setting Button  to save. The current time setting is complete.

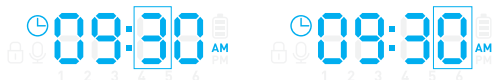

Note: The control buttons and the screen will be locked automatically after 1 minute of standby.

2. Set the Time and Portion of Meals

Set the time of the first meal



1) After the current time is set, the feeder enters feeding plan setting mode. The icon **1** will flash, indicating it's ready for settings of the first meal.

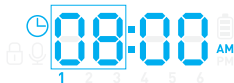

2) Press the Setting Button  to set the feeding time of the first meal. The hour digits will flash.



3) Press the Increase/Decrease button $+/-$ to set the hour. And press the Setting Button  to save and move to minutes setting.

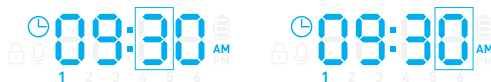

The tens digits of minute flashes, press the Increase/Decrease button $+/-$ to set the tens digit first and press the Setting Button  to save, then set the single digit and press the Setting Button  to save.



Set the portion of the first meal

Once the first meal time is set and saved, the feeder enters portion setting mode. The screen will display P-XX, standing for portions.



1) Press the Increase/Decrease button $+/-$ to set the portions (Max 50), set the tens digit first and press the Setting Button  to save, then set the single digit and press the Setting Button  to save.

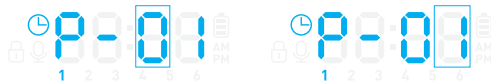



2) Repeat the steps above to set the time and portion of other meals if needed. The feeder supports up to 6 scheduled meals per day.



Note: The default feeding time of the first four meals is 6:00 AM, 12:00 PM, 6:00 PM, 12:00 AM, and the time of the fifth and sixth meal time is 1:00 AM; The default portion is 0. You can change the presetting.

3. Record a Meal Call

1) In the unlocked state, press the Record Button  once, a beep is heard.

2) Speak and record your message (The maximum record time is 10 seconds). Press the Record Button  again to end, two beeps will be heard indicating the recording is saved.

3) The recording will automatically play once for you to check the voice you just recorded.

Notes:

- The default of the meal call playback is 2 times, and the meal call will play when feeding time is up.
- The meal call does not play during manual feeding, only play at each designated meal.

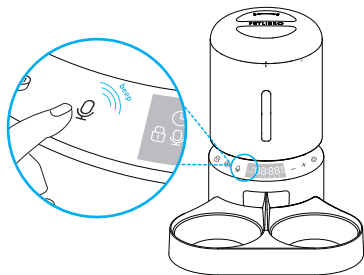

4. Set the Times the Meal Call Play

The times the meal call play can be set from 0-5. If the time is set as zero, the meal call will not play at the corresponding meal.

1) In the unlocked state, press and hold the Record Button for 3s, the record icon is on and the meal icon **1** keeps flashing.

2) Press the Increase/Decrease button $+/-$ to choose the number of meal you want to set, then press the Setting Button  once to save.



3) The screen will display F-XX, standing for playback times. Press the Increase/Decrease button $+/-$ to set the times the meal call play, then press the Setting Button  to save.



4) Repeat the steps above to set the number of times the meal call play for other meals.

Note: After all settings are complete, press and hold the setting button for 3 seconds to return to the locked interface.

5. Manually Feeding Your Pet

In the unlocked state, press the manual feeding button  once, the feeder dispenses one portion of food. You can press the manual feeding button at most 5 times, and the feeder will dispense 5 portions of food.

Note: The normal schedule and portion is not affected.

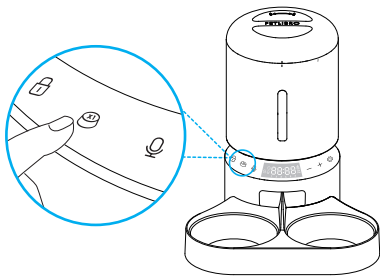

6. Clear All Settings

Press and hold the Increase/Decrease buttons $+/-$ simultaneously for 6 seconds until the machine emits three beeps, all icons on the screen light up, indicating the resetting is complete.

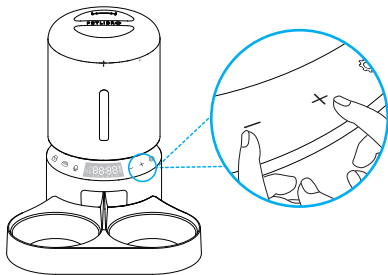

CLEAN AND CARE

It's recommended to clean the feeder regularly for the health of pets.

The washable parts are as follows: lid, food tank, tank base, stainless steel bowl, and bowl holder.

Clean other parts with a dry cloth.

Clean the tank lid, food tank, tank base

Before removing the food tank, be sure the food tank is empty in case of food spilling all over.

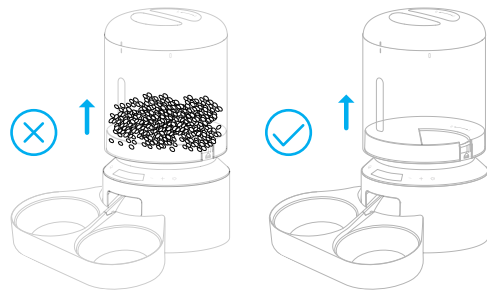

1. Disconnect power before cleaning.

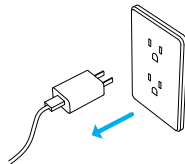

2. Twist anticlockwise to remove the lid and take out the desiccant bag from the inner box under the lid.

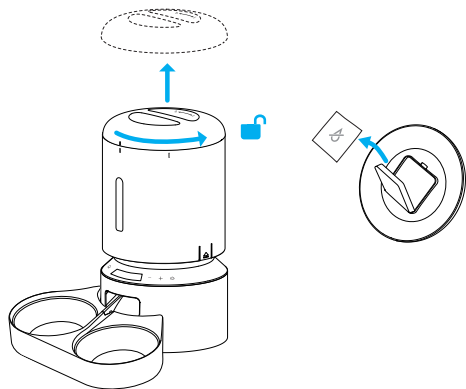

3. Pull up along the notches to remove the tank.

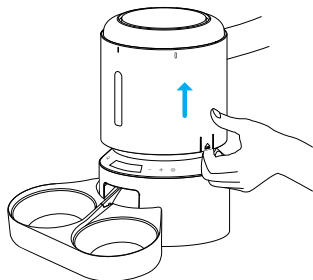

4. Twist anticlockwise to remove the tank base.

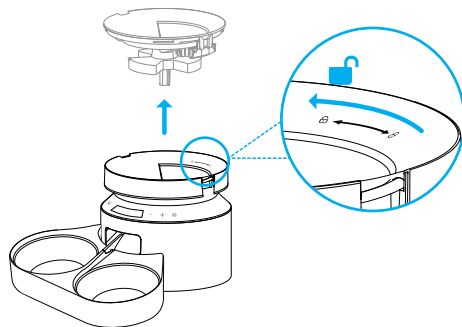

5. Thoroughly rinse and air dry the lid, tank and tank base .

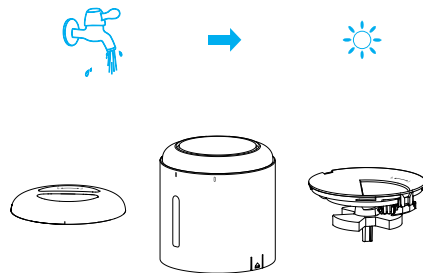

6. Refit them to the machine. Turn the tank base clockwise until it snaps into place

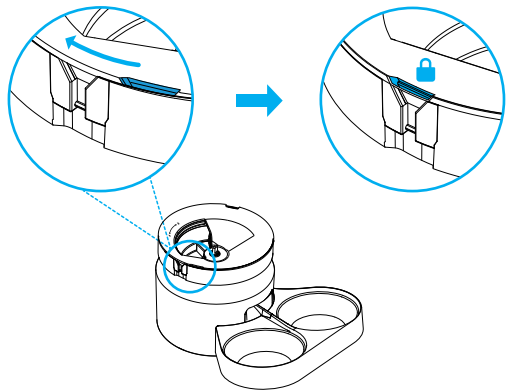

7. Then install the tank and lid.

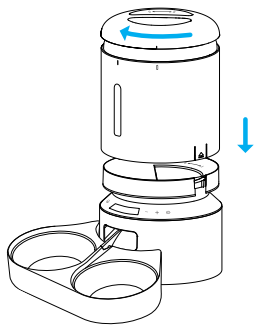

Clean the Bowls and Holder

1. Remove the bowl holder from the feeder base.

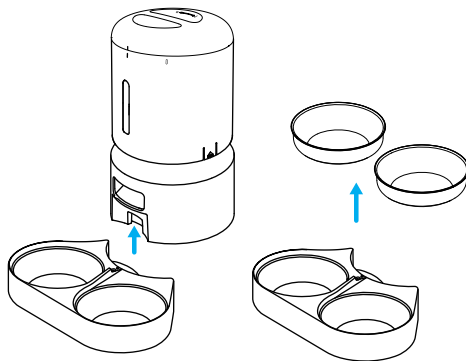
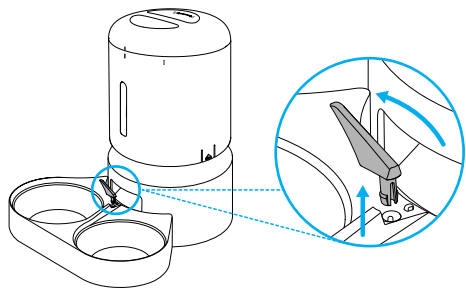

2. Rinse the stainless steel bowls and holder, and air dry them thoroughly before refitting them to the machine.



SPECIFICATIONS

Model	PLAF006
Capacity	5 liters
Screen	LED screen
Power	DC 5V power adapter; 3 x alkaline D batteries (not included)
Power Adapter	AC100-240V Input, DC 5V output
Operating Temperature	0°C - 55°C / 32°F - 131°F
Dimensions	34.6 x 19 x 19 cm / 13.6 x 7.5 x 7.5 in
Net Weight	2kg / 4.4lbs

TROUBLESHOOTING

The answers to these questions should help you solve most problems you may have with the pet feeder. If they do not, please contact our Customer Care Center via support@petlibro.com

Problem	Solution
"E1" shows on the screen and flashes.	<ol style="list-style-type: none"> 1) Remove the blockages at the food outlet. 2) The anti-clog detector needs cleaning.
I press the buttons but they don't work.	Press and hold the Unlock Button for 3s to enter the setting mode.
I forgot the meal settings.	<ol style="list-style-type: none"> 1) The number of the meals that have been set will show on the locked interface. (Not show if not set) 2) In the unlocked state, press the Increase/Decrease button to choose the meal number you want to check, then press the setting button to check the settings.
The food won't come out.	<ol style="list-style-type: none"> 1) Please make sure the food in the tank is dry, and food size is within 2-15 mm / 0.07-0.6 inches in diameter. 2) Remove the food tank and tank base, check if the chute inside is blocked. 3) Check if the anti-clog detector at the food outlet is dirty or blocked. 4) Check whether the battery level is low, whether the power adapter is connected, whether power outage occurs when the power adapter is connected and batteries are not installed.

Problem	Solution
LED display is off.	1) Press and hold the Unlock Button for 3s to unlock the screen. 2) Check whether the power adapter is connected. 3) Contact the support team at support@petlibro.com if the display still won't light up when the appliance is well connected to power.
I can't remove the food tank.	Please pull upwards along the notches on either side to remove the food tank.
The food amount of each portion is not the same.	The first few portions may vary, but it doesn't mean it's faulty. After about 6 feedings, it should be almost even.

DEUTSCH

SICHERHEITSRICHTLINIEN

! WARNUNG

- Entsorgen Sie alle Verpackungsmaterialien ordnungsgemäß. Einige Artikel können in Plastiktüten verpackt sein; diese Beutel können zum Ersticken führen; von Kindern und Haustieren fernhalten.
- Erlauben Sie kleinen Kindern NICHT, mit, in oder in der Nähe des Futterautomaten zu spielen.
- Um das Verletzungsrisiko zu verringern, beaufsichtigen Sie das Gerät bitte sorgfältig, wenn es in der Nähe von Kindern verwendet wird.
- Verwenden Sie den Futterautomat NICHT bei Haustieren, die die Futterschale nicht erreichen können oder bei denen eine körperliche Behinderung vorliegt.
- Tauchen Sie das Basisteil zu keinem Zeitpunkt in Wasser, da dies elektronische Komponenten wie das Bedienfeld beschädigen kann.
- Legen Sie KEINE Fremdkörper in den Futterautomaten.
- NICHT im Freien verwenden. Überprüfen Sie regelmäßig den Betrieb, um sicherzustellen, dass das Gerät richtig dosiert.
- Verwenden Sie KEIN Nass-, Konserven- oder Feuchtfutter.
- Zerlegen Sie das Gerät NICHT anders als in dieser Bedienungsanleitung beschrieben.
- Verwenden Sie den Futterautomat NICHT für andere Zwecke als den vorgesehenen Verwendungszweck.
- Verwenden Sie nur vom Hersteller empfohlene oder verkaufte Aufsätze. Die Verwendung von Zubehörteilen, die nicht vom Hersteller empfohlen oder verkauft werden, kann zu einem unsicheren Zustand führen. Verändern Sie den Futterautomat nicht.
- Betreiben Sie kein Gerät, wenn das Gerät nicht richtig funktioniert oder beschädigt ist. Versuchen Sie nicht,

selbst Reparaturen am Futterautomaten durchzuführen. Wenden Sie sich umgehend an unseren Kundenservice, um weitere Anweisungen zu erhalten.

- Ziehen Sie bei Nichtgebrauch und vor der Reinigung immer den Netzstecker.
- Ziehen Sie niemals am Netzkabel, um den Stecker aus der Steckdose zu ziehen.
- Wenn der Stecker dieses Geräts nass wird, schalten Sie die Stromzufuhr zu dieser Steckdose ein. Versuchen Sie nicht, den Stecker zu ziehen.
- Überprüfen Sie den Futterautomat nach der Installation. Nicht einstecken, wenn sich Wasser am Netzkabel oder Stecker befindet.
- Verlegen Sie das Netzkabel immer außerhalb des Fußgängerverkehrs, um Stolperfallen zu vermeiden.

VORSICHT

- Erlauben Sie Haustieren NICHT, an Teilen zu kauen oder zu schlucken. Wenn Sie sich wegen des Netzkabels Sorgen machen, kaufen Sie in jedem Baumarkt einen Kabelkanal (einen Hartplastikschutz), um das Netzkabel zu schützen.
- Wenn ein Verlängerungskabel erforderlich ist, sollte ein Gerät mit der richtigen Nennleistung verwendet werden.
- Installieren oder lagern Sie den Futterautomat NICHT an Orten, an denen er Witterungseinflüssen oder Temperaturen unter 4°C / 40°F ausgesetzt ist.
- Verwenden Sie zur Stromversorgung Alkali-D-Batterien. Verwenden Sie KEINE wiederaufladbaren Batterien.
- Überprüfen Sie die Batterien regelmäßig. Ersetzen Sie die Batterien immer durch neue, bevor Sie sie für längere Zeit verlassen.

- Heben Sie den Futterautomat NICHT am Deckel, Futtertank oder Futtertablett an. Heben und tragen Sie es mit beiden Händen und der Basis, während Sie das Gerät in einer aufrechten Position halten.
- NUR für Trockenfutter geeignet, mit einer Krokettengröße von 2-15mm / 0,07-0,6in Durchmesser. Größere Kroketten können an der Futterausgabe stecken bleiben.
- Lesen und beachten Sie alle wichtigen Hinweise auf dem Futterautomaten und auf der Verpackung.

GARANTIE

- Ein Jahr Garantie
- Lebenslange Unterstützung

Für Anleitungen zur Produktnutzung und Garantieverlängerung wenden Sie sich bitte per E-Mail an unseren Marken-Kundendienst: support.eu@petlibro.com

Bei Fragen zu Bestellungen wenden Sie sich bitte über die Einkaufsplattform an den Verkäufer.

IN DER BOX

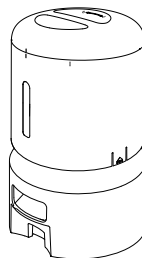

Automatischer
Futterspender

X1

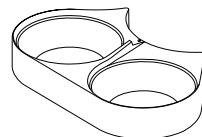

Doppelte Futternäpfe
mit Halter

X1

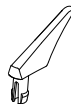

Mahlzeitenteiler

X1

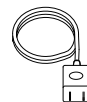

Stromadapter

X1



Benutzerhand-
buch-Kit

X1



Trockenmit-
telbeutel

X1

PRODUKTÜBERSICHT

- 1: Deckel
- 2: Dichtungstreifen
- 3: Lebensmitteltank
- 4: Transparentes Fenster
- 5: Tanksockel
- 6: Anti-Clog-Detektor
- 7: Mahlzeiteiler
- 8: Edelstahlnäpfe
- 9: Bedienfeld
- 10: Anzeigefeld
- 11: Essensöffnung
- 12: Napfhalter
- 13: Automatensockel

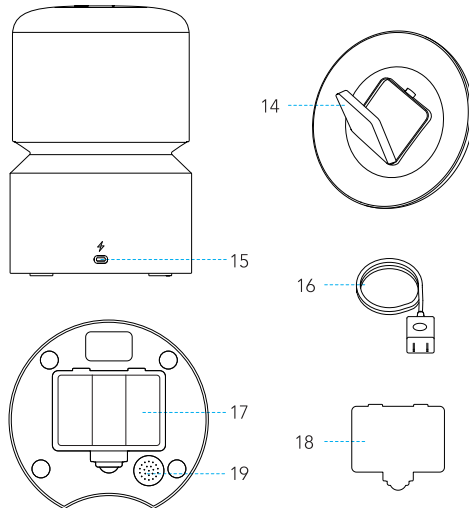
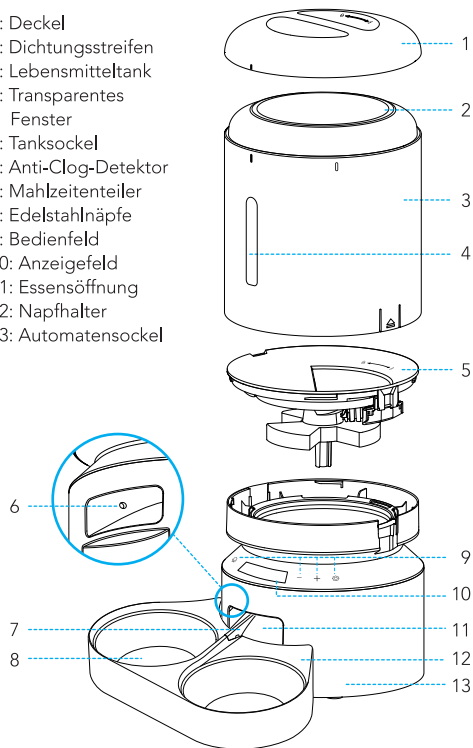

- 14: Trockenmittelbox
- 15: Strombuchse
- 16: Stromadapter

- 17: Batteriefach
- 18: Fachdeckel
- 19: Lautsprecher

TASTEN - UND DISPLAYÜBERSICHT

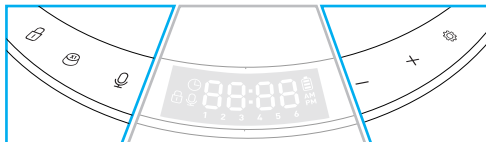

Entsperrungstaste

Halten Sie diese Taste 3 Sekunden lang gedrückt, um andere Tasten und den Bildschirm zu entsperren.

Manuelle Fütterungstaste

Drücken Sie diese Taste 1-5 Mal(e), um 1-5 Portion(en) Futter zu verteilen.

Aufnahmetaste

Drücken Sie diese Taste einmal und ein Piepton ist zu hören. Nehmen Sie Ihre Nachricht auf (max. 10 Sekunden), drücken Sie dann die Taste erneut, um die Nachricht zu speichern, dann ist ein doppelter Piepton zu hören.

— Taste zur Verringerung der Anzahl

(Entsperrungsstatus) Drücken Sie diese Taste, um zwischen der Mahlzeitennummer zu wechseln.
(Einstellungsstatus) Drücken Sie diese Taste, um die Anzahl zu verringern.

+ Taste zur Erhöhung der Anzahl

(Entsperrungsstatus) Drücken Sie diese Taste, um zwischen der Mahlzeitennummer zu wechseln.
(Einstellungsstatus) Drücken Sie diese Taste, um die Anzahl zu erhöhen.

Einstellungstaste

(Einstellungsstatus) Drücken Sie die Taste zur Bestätigung, in den nächsten Schritt einzutreten.
Halten Sie diese Taste für 3 Sekunden lang gedrückt, um zum gesperrten Interface zurückzukehren.

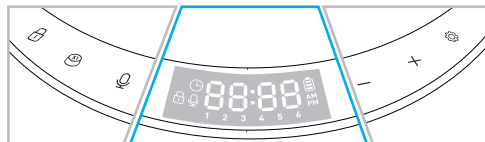

Zeiteinstellungsicon

Bereit für die gegenwärtige Zeiteinstellung.

Batteriestandicon

Dieses Icon wird aufleuchten, wenn die Batterien eingelegt sind. Das Icon wird rot und blinkt, wenn der Batteriestand niedrig ist. Die Batterien müssen ersetzt werden.

Sperricon

Dieses Icon wird aufleuchten, wenn andere Tasten gesperrt sind.

Aufnahmeicon

Bereit zum Einstellen der Zeiten, zu denen die Aufnahme abgespielt wird.

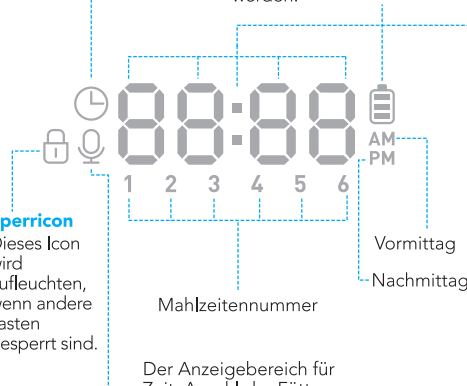

Der Anzeigebereich für Zeit, Anzahl der Fütterung und Aufnahmewiedergabe.

ANWENDUNG

Montage und Vorbereitung für die Einstellung

1. Drehen Sie gegen den Uhrzeigersinn, um den Deckel zu öffnen.

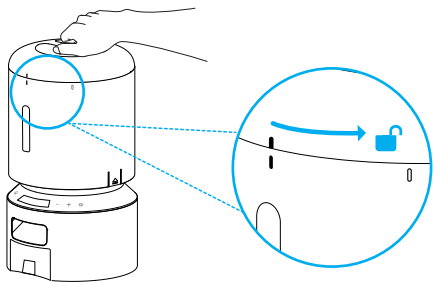

2. Legen Sie den Trockenmittelbeutel in den Innenbehälter unter dem Deckel.

Hinweise:

- Es wird empfohlen, den Trockenmittelbeutel alle 15 Tage zu wechseln, um Schimmelbildung zu vermeiden.
- Entfernen Sie den Trockenmittelbeutel, bevor Sie den Deckel reinigen.

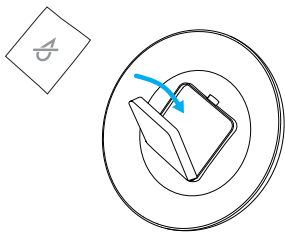

3. Fügen Sie Trockenfutter für Haustiere in den Futtertank hinzu.

Hinweise:

- Um eine ungleichmäßige Futterausgabe zu vermeiden, fügen Sie bitte ausreichend Tierfutter bis zur sichtbaren Ebene hinzu.
- Empfohlene Krokettengröße: 2-15 mm/0,07-0,6in Durchmesser.
- Verwenden Sie keine Konserven, nasse oder feuchte Lebensmittel.

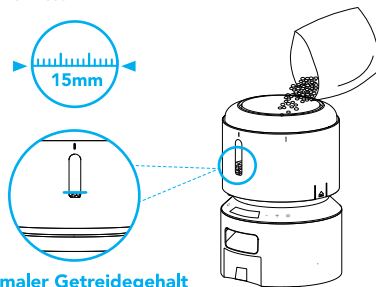

Minimaler Getreidegehalt

4. Setzen Sie den Deckel wieder auf.

Zum Einrasten drehen Sie den Deckel im Uhrzeigersinn vom rechten Drehschild zum linken Drehschild.

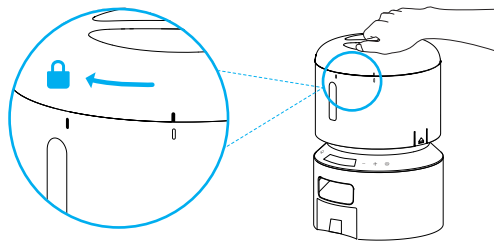

5. Nehmen Sie das doppelte Futtertablett heraus und installieren Sie es. Bringen Sie das doppelte Futtertablett an der Kerbe unter dem Unterteil des Automaten an.

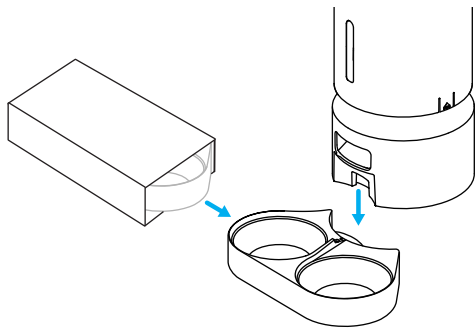

6. Installieren Sie den Mahlzeitenteiler, indem Sie ihn mit dem runden Loch ausrichten.

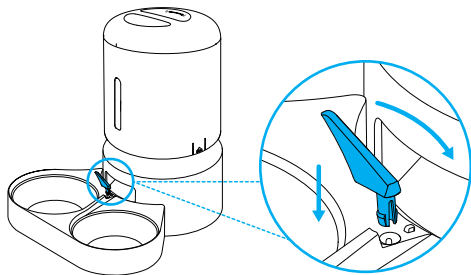

- Um die gleiche Futtermenge auszugeben, bewegen Sie den Splitter an sein Ende – ganz nach rechts. (Lehnen Sie den Splitter bitte leicht von der Mitte des Futterauslasses nach rechts, bis er nicht mehr bewegt werden kann.)

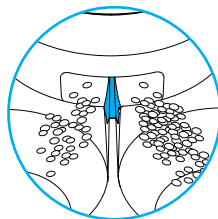

Futtermenge: Link \neq Recht

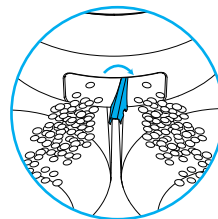

Futtermenge: Link = Recht



Hinweis: Wenn der Splitter in der Mitte liegt, gibt der Futterautomat möglicherweise nicht die gleiche Futtermenge aus.

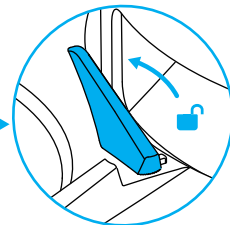
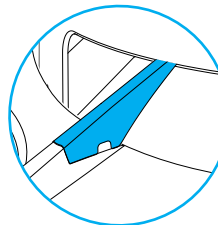

Wenn sich Getreide in der Futternapf befindet, gehen Sie vorsichtig damit um, um ein Verschütten zu vermeiden. Halten Sie beim Anheben des Automaten den Sockel anstelle anderer Teile.

7. Schließen Sie ans Stromnetz an

1) Stecken Sie den 5V-Netzadapter in eine Steckdose und das USB-Kabel in den USB-Anschluss auf der Rückseite des Futterspenders.

2) Das LED-Display leuchtet automatisch auf, um anzuzeigen, dass der Futterspender eingeschaltet ist.

3) Öffnen Sie das Batteriefach am Futterspenderboden. Legen Sie bei einem Stromausfall drei D-Alkalibatterien (nicht im Lieferumfang enthalten) ein. Stellen Sie sicher, dass die Batterien mit den positiven und negativen Polen mit den Markierungen im Batteriefach übereinstimmen.

4) Nach dem Einlegen der Batterien leuchtet das Batteriestandicon auf dem Bildschirm auf. Wenn das Icon rot wird und blinkt, bedeutet dies, dass der Batteriestand niedrig ist und die Batterien ersetzt werden müssen.

Hinweise:

- **Die Batterien sind nicht im Lieferumfang enthalten.**
- **Verwenden Sie die Batterien nicht als einzige Stromquelle, um einen plötzlichen Stromausfall zu vermeiden und die Fütterung Ihres Haustieres zu beeinträchtigen. Die Batterien können nur im Notfall verwandt werden.**
- **Entfernen Sie die Batterien, um eine Leckage der Batterie zu vermeiden, wenn Sie das Gerät längere Zeit nicht benutzen.**

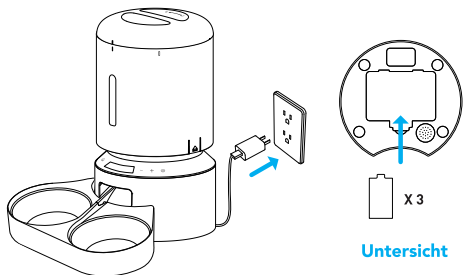



Programmeinstellung

1. Einstellung der aktuellen Uhrzeit

Bitte beachten Sie das 12-Stunden-AM/PM-Format. Die Uhrzeit ändert sich je nach Einstellung automatisch von AM auf PM.

01:00 AM	01:00 PM
02:00 AM	02:00 PM
03:00 AM	03:00 PM
04:00 AM	04:00 PM
05:00 AM	05:00 PM
06:00 AM	06:00 PM
07:00 AM	07:00 PM
08:00 AM	08:00 PM
09:00 AM	09:00 PM
10:00 AM	10:00 PM
11:00 AM	11:00 PM
12:00 PM	12:00 AM



1) Halten Sie die Entsperrungstaste  für 3 Sekunden lang gedrückt, um andere Tasten und den Bildschirm zu entsperren. Das Zeiteinstellungsicon  auf dem Bildschirm blinkt, dies bedeutet, dass der Einstellungsmodus aktiviert ist.



2) Drücken Sie die Einstellungstaste , die Stunden- und Minutenziffern werden blinken.



3) Verwenden Sie die Tasten zur Verringerung/Erhöhung $+/-$, um die aktuelle Zeit einzustellen. Drücken Sie die Einstellungstaste , um zu speichern und zur Minuteneinstellung zu wechseln.

Die Minutenziffer der Zehnerstelle blinkt, drücken Sie die Taste zur Verringerung $+/-$ Erhöhung, stellen Sie zuerst die Zehnerstelle ein und drücken Sie die Einstellungstaste  zum Speichern. Stellen Sie dann die einstellige Minutenziffer ein und drücken Sie die Einstellungstaste  zum Speichern. Die aktuelle Zeiteinstellung ist fertig.

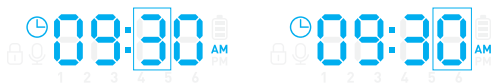

Anmerkung: Die Steuerungstasten und der Bildschirm werden nach 1 Minute Standby automatisch gesperrt.

2. Einstellung der Zeit und Portion von Mahlzeiten Einstellung der Zeit der ersten Mahlzeit



1) Nachdem die aktuelle Zeit eingestellt wird, tritt der Futterautomat in den Einstellungsmodus für den Fütterungsplan ein. Das Icon **1** blinkt, dies bedeutet, dass es für die erste Mahlzeit bereit ist.



2) Drücken Sie die Einstellungstaste , um die Fütterungszeit der ersten Mahlzeit einzustellen. Die Stundenziffern werden blinken.



3) Drücken Sie die Tasten zur Erhöhung $+/-$ Verringerung, um die Stundenzeit einzustellen. Drücken Sie die Einstellungstaste , um zu speichern und zur Minuteneinstellung zu wechseln.

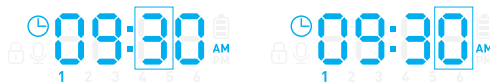

Die Minutenziffer der Zehnerstelle blinkt, drücken Sie die Taste zur Verringerung $+/-$ Erhöhung, stellen Sie zuerst die Zehnerstelle ein und drücken Sie die Einstellungstaste  zum Speichern. Stellen Sie dann die einstellige Minutenziffer ein und drücken Sie die Einstellungstaste  zum Speichern.



Einstellung der Portion der ersten Mahlzeit

Sobald die Zeit der ersten Mahlzeit eingestellt und gespeichert wird, tritt der Futterautomat in den Portion-Einstellungsmodus ein. Auf dem Bildschirm wird P-XX angezeigt, das für Portionen steht.



1) Drücken Sie die Tasten zur Erhöhung $+/-$ Verringerung und stellen Sie die Portionen ein (max. 50). Stellen Sie zuerst die Zehnerstelle ein und drücken Sie die Einstellungstaste  zum Speichern. Stellen Sie dann die einstellige Minutenziffer ein und drücken Sie die Einstellungstaste  zum Speichern.

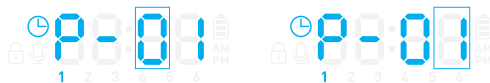



2) Wiederholen Sie die obigen Schritte, um bei Bedarf die Zeit und die Portion anderer Mahlzeiten einzustellen. Der Futtermatratomat unterstützt bis zu 6 geplante Mahlzeiten pro Tag.



Anmerkung: Die voreingestellte Fütterungszeit der ersten vier Mahlzeiten ist 6:00 AM, 12:00 PM, 6:00 PM, 12:00AM. Die Zeit der fünften und sechsten Mahlzeit ist 1:00 AM. Die voreingestellte Portion ist 0. Sie können die Voreinstellung ändern.

3. Aufnahme für Mahlzeit

- 1) Im Entsperrungsstatus drücken Sie die Aufnahmetaste  einmal und eine Piepton ist zu hören.
- 2) Sprechen Sie und nehmen Sie Ihre Nachricht auf (Die maximale Aufnahmezeit beträgt 10 Sekunden). Drücken Sie die Aufnahmetaste  wieder und beenden die Aufnahme. Doppelte Piepton ist zu hören, dies bedeutet, dass die Aufnahme gespeichert ist.
- 3) Die Aufnahme wird automatisch einmal abgespielt, damit Sie die gerade aufgenommene Stimme überprüfen können.

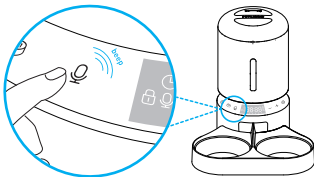

Anmerkungen:

- Die Aufnahme wird voreingestellt bei jeder Mahlzeit zweimal abgespielt. Wenn es Zeit für Fütterung ist, wird die Aufnahme abgespielt.
- Die Aufnahme wird nicht bei der manuellen Fütterung abgespielt, sondern nur bei jeder voreingestellten Mahlzeit abgespielt.



4. Stellen Sie die Zeiten ein, zu denen der Essensruf abgespielt wird

Die Abspielzahl der Aufnahme kann von 0 bis 5 eingestellt werden. Wenn die Zahl auf 0 gesetzt ist, wird die Aufnahme nicht bei der entsprechenden Mahlzeit abgespielt.

- 1) Im Entsperrungsstatus halten Sie die Aufnahmetaste  für 3 Sekunden gedrückt, das Aufnahmeicon  ist eingeschaltet und das Mahlzeit-Icon **1** blinkt ständig.
- 2) Drücken Sie die Tasten zur Erhöhung $+/$ Verringerung $-/$, um die Nummer der Mahlzeit zu wählen, die Sie einstellen möchten. Dann drücken Sie die Einstellungstaste , um Ihre Einstellung zu speichern.



- 3) Auf dem Bildschirm wird F-XX angezeigt, das steht für die Abspielzahl. Drücken Sie die Tasten zur Erhöhung $+/$ Verringerung $-/$, um die Abspielzahl der Aufnahme einzustellen. Drücken Sie dann die Einstellungstaste  zum Speichern.

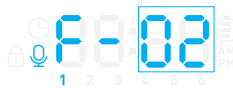

- 4) Wiederholen Sie die obigen Schritte, wenn Sie die Abspielzahl der Aufnahme für andere Mahlzeiten einstellen.

Anmerkung: Halten Sie die Einstellungstaste für 3 Sekunden lang gedrückt, um zum gesperrten Interface zurückzukehren, nachdem alle Einstellungen fertig sind.

5. Füttern Sie Ihr Haustier manuell

Drücken Sie im entsperren Zustand einmal die manuelle Fütterungstaste , der Futterautomat gibt eine Portion Futter aus. Sie können die manuelle Fütterungstaste höchstens 5 Mal drücken und der Futterautomat gibt 5 Portionen Futter aus.

Hinweis: Der normale Zeitplan und die Portion sind davon nicht betroffen.

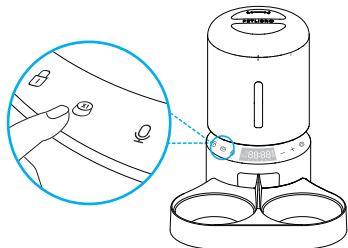

6. Löschen Sie alle Einstellungen

Halten Sie die Erhöhen/Verringern-Tasten $+$ / $-$ gleichzeitig 6 Sekunden lang gedrückt, bis das Gerät drei Pieptöne ausgibt, alle Icons auf dem Bildschirm leuchten auf und zeigen an, dass das Zurücksetzen abgeschlossen ist.

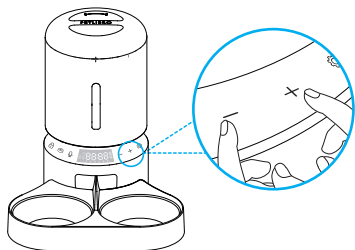

REINIGUNG UND PFLEGE

Es wird empfohlen, den Futterautomat regelmäßig zu reinigen, um die Gesundheit der Haustiere zu gewährleisten.

Die abwaschbaren Teile sind wie folgt: Deckel, Lebensmitteltank, Tanksockel, Edelstahlnapf und Napfhalter.

Reinigen Sie andere Teile mit einem trockenen Tuch.

Reinigen Sie den Tankdeckel, Lebensmitteltank, Tanksockel

Vergewissern Sie sich vor dem Entfernen des Lebensmittel tanks, dass der Lebensmittel tank leer ist, falls Lebensmittel verschüttet werden.

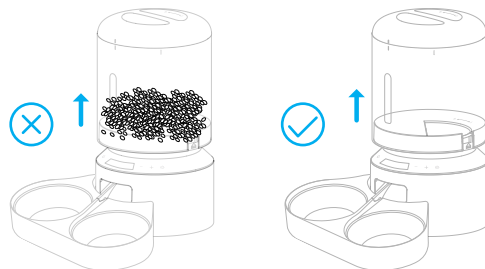

1. Trennen Sie die Stromversorgung vor der Reinigung.

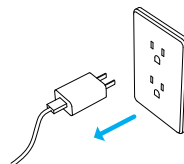

2. Drehen Sie gegen den Uhrzeigersinn, um den Deckel zu entfernen, und nehmen Sie den Trockenmittelbeutel aus dem Innenbehälter unter dem Deckel.

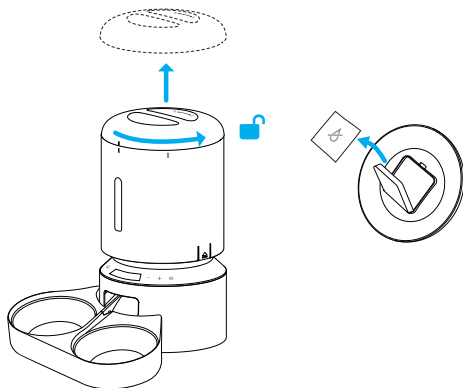

3. Ziehen Sie entlang der Kerben nach oben, um den Tank zu entfernen.

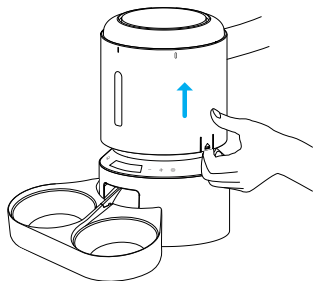

4. Drehen Sie gegen den Uhrzeigersinn, um den Tankboden zu entfernen.

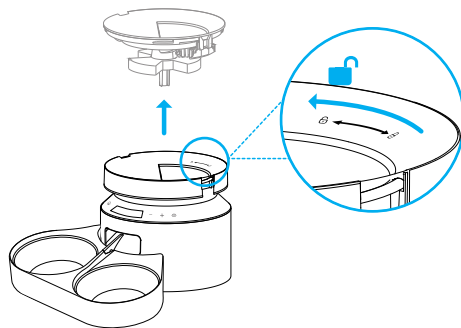

5. Spülen Sie Deckel, Tank und Tanksockel gründlich ab und trocknen Sie sie an der Luft.

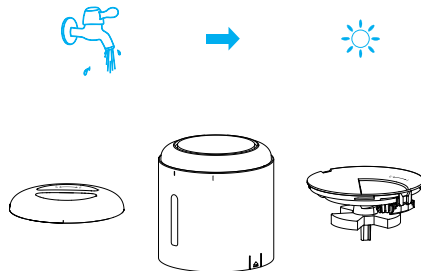

6. Bringen Sie sie wieder an der Maschine an. Drehen Sie den Tanksockel im Uhrzeigersinn, bis er einrastet.

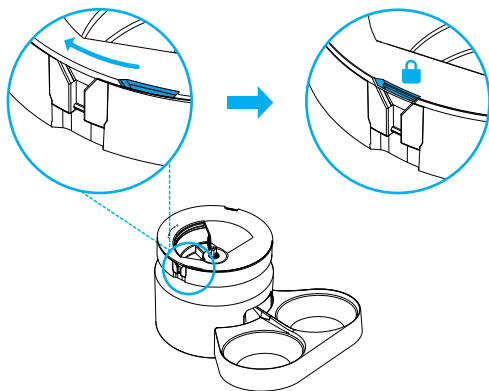

7. Dann montieren Sie den Tank und Deckel.

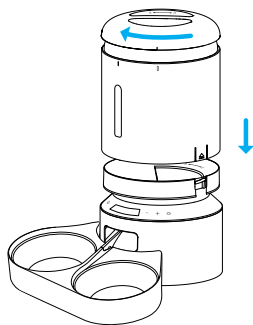

Reinigen Sie die Näpfe und den Halter

1. Entfernen Sie den Napfhalter von der Sockel des Futterautomaten.

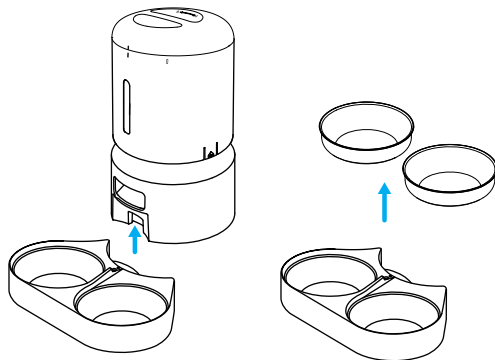
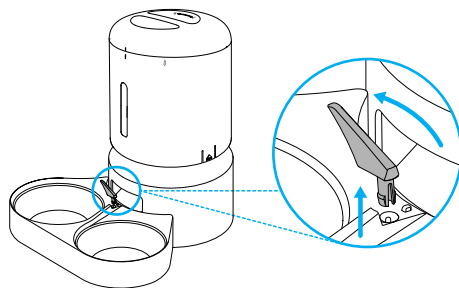

2. Spülen Sie die Edelstahlnapfe und den Halter aus und trocknen Sie sie gründlich an der Luft, bevor Sie sie wieder an der Maschine anbringen.

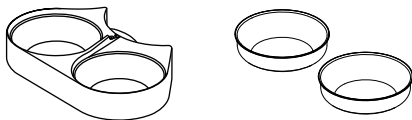

SPEZIFIKATIONEN

Modell	PLAF006
Kapazität	5 liters
Bildschirm	LED-Bildschirm
Energie	DC 5V Netzadapter; 3 x D-Alkalibatterien (nicht im Lieferumfang enthalten)
Netzadapter	AC100-240V Input, DC 5V Output
Betriebstemperatur	0°C - 55°C / 32°F - 131°F
Artikelmaße	34,6 x 19 x 19 cm / 13,6 x 7,5 x 7,5 Inch
Nettogewicht	2kg /4.4lbs

FEHLERBEHEBUNG

Die Antworten auf diese Fragen sollten Ihnen bei der Lösung der meisten Probleme mit dem Futterautomat helfen. Wenn nicht, wenden Sie sich bitte an unser Kundendienstzentrum unter support.eu@petlibro.com

Probleme	Lösungen
„E1“ wird auf dem Bildschirm angezeigt und blinkt.	<ol style="list-style-type: none"> 1) Entfernen Sie die Verstopfungen am Futterausgang. 2) Der Anti-Clog-Detektor muss gereinigt werden.
Ich kann alle Tasten nicht drücken.	Halten Sie die Entsperrungstaste für 3 Sekunden lang gedrückt, um in den Einstellungsmodus zu gelangen.
Ich kann mich nicht an die Einstellungen für Mahlzeiten erinnern.	<ol style="list-style-type: none"> 1) Die Anzahl der eingestellten Mahlzeiten wird auf dem gesperrten Interface angezeigt. (Nicht angezeigt, wenn nicht eingestellt) 2) Drücken Sie im entsperrten Zustand die Erhöhen/Verringern-Taste, um die zu überprüfende Mahlzeitennummer auszuwählen, dann drücken Sie die Einstellungstaste, um die Einstellungen zu überprüfen.
Die Futter kommt nicht heraus.	<ol style="list-style-type: none"> 1) Bitte stellen Sie sicher, dass die Lebensmittel im Tank trocken sind und die Lebensmittelgröße innerhalb von 2-15 mm / 0,07-0,6 inch im Durchmesser liegt. 2) Entfernen Sie den Lebensmitteltank und den Tanksockel und prüfen Sie, ob die Rutsche im Inneren blockiert ist. 3) Überprüfen Sie, ob der Anti-Clog-Detektor am Lebensmittelausgang verschmutzt oder blockiert ist. 4) Prüfen Sie, ob der Akkustand niedrig ist, ob das Netzteil angeschlossen ist, ob ein Stromausfall auftritt, wenn das Netzteil angeschlossen und keine Batterien eingelegt sind.

Probleme	Lösungen
LED-Display ist aus.	<p>1) Halten Sie die Entsperrungstaste 3 Sekunden lang gedrückt, um den Bildschirm zu entsperren.</p> <p>2) Prüfen Sie, ob das Netzteil angeschlossen ist.</p> <p>3) Kontaktieren Sie das Support-Team unter support.eu@petlibro.com, wenn das Display immer noch nicht aufleuchtet, wenn das Gerät gut an die Stromversorgung angeschlossen ist.</p>
Ich kann den Futtertank nicht entfernen.	Bitte ziehen Sie an den Kerben auf beiden Seiten nach oben, um den Futtertank zu entfernen.
Die Nahrungsmenge jeder Portion ist nicht gleich.	Die ersten paar Portionen können variieren, aber das bedeutet nicht, dass es fehlerhaft ist. Nach etwa 6 Fütterungen sollte es fast gleichmäßig sein.

ITALIANO